

# HASZNÁLATI ÚTMUTATÓ

## ELHÚZHATÓ RENDSZERŰ ALUSÍNES HŐSTOP® FÜGGÖNYHÖZ

Köszönjük, hogy termékünket választotta.

A Hőstop® függöny felszerelése és üzembe helyezése előtt kérjük, feltétlenül olvassa el a használati útmutatót. Javasoljuk, hogy az útmutatót a függönnyt használó dolgozóknak elérhető helyen tartsa.

### 1. Rövid termékismertető

Raktárak, csarnokok, műhelyek, ipari üzemek és kereskedelmi egységek, valamint technológiai helyek lezárására vagy elválasztására ajánljuk személy- és kézikocsi forgalmat lebonyolító nyílásokhoz. Elhúzható rendszerének köszönhetően szükség esetén az egész nyílás szabaddá tehető. A felszerelt függöny hatásosan használható a hideg és meleg levegő keveredése, zaj, por, huzat káros hatása ellen. Energiamegtakarításával az energiaköltségek csökkentésén túl segít a dolgozók egészségvédelmében.

### 2. A beépítés feltételei

Ellenőrizze a nyílás méretét és a felület egyenletességét (1. kép). Több függöny egyidejű szerelése esetén figyeljen arra, hogy melyik függöny melyik ajtóhoz való. Ezt a csomagolásra írt méretből tudja beazonosítani.

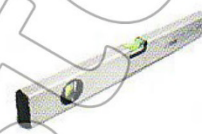

1. kép

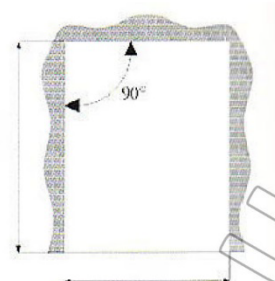

### 3. Az elhúzható sínszerkezet felszerelése

#### 3.1. A sínszerkezet felrögzítése

Az elhúzható szerkezet konzoltípusai lehetővé teszik, hogy a tartósín a fal és a mennyezet irányába egyaránt felszerelhető legyen. Ügyeljen arra, hogy a sínt vízszintesen rögzítse. A megrendelt függönyméret hosszához képest a sín kétszer hosszabb. Amennyiben rendelését úgy adta le, hogy a tartósín a nyílás tokjába kerül, akkor felrögzítés előtt vegye figyelembe, hogy a tartósín 10 mm-rel rövidebb legyen, mint a szerelendő hely szélessége.

Az első és az utolsó tartókonzolt a sínvégtől 100 mm-re rögzítse, a többi tartókonzolt egyenlő arányban ossza el úgy, hogy a távolságuk 400-500 mm között legyen (2. kép).



2. kép

### 3.1.1. Falra történő rögzítés

Falra történő szerelés esetén a sín a fix vagy a szabályozható tartókonzol segítségével közvetlenül a fal felületére vagy az ajtó tokjára rögzíthető (3. kép, 4. kép). Egyetlen falfelület esetén a faltól való vízszintes irányba történő állításra csak a szabályozható konzol segítségével van lehetőség (4. kép).

Rögzítéshez az alábbi megoldásokat javasoljuk: téglá, beton, Ytong és gipszkarton fal esetén műanyag dübel (pl. Fischer UX 8x50 típus) és 4,5x70 mm-es D fejű faforgácslap csavar, fémfelület esetén 4,8x19 mm-es önmetsző hatlapfejű csavar, fafelület esetén 4,5x45 mm-es D fejű faforgácslap csavar használatát. Szabályozható tartókonzol rögzítéséhez konzolonként 1 db Ø8 mm-es fakötésű alátét is szükséges.

Betonfalra szereléskor ügyeljen arra, hogy a tartókonzolt ne fúrja közvetlenül a sarokrészhez, mivel a beton kagylósan kitörhet. Ajánlott a saroktól 50-100 mm-rel magasabbra fúrni a lyukat.

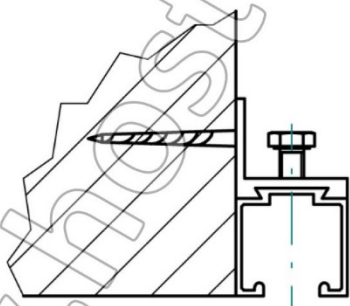

3. kép

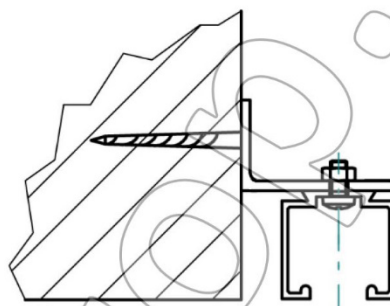

4. kép

### 3.1.2. Mennyezetre történő rögzítés

Mennyezetre történő szerelés esetén a tartósín közvetlenül az ajtó tokjába, az áthidalóba, valamint a mennyezethez rögzíthető (5. kép). Ügyeljen arra, ha ennél a szerelésnél a sínnek be kell férnie az adott nyílásba, akkor a sín hosszát 10 mm-rel rövidebbre vágja a nyílás szélességénél.

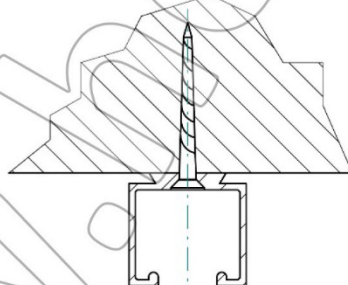

5. kép

## 4. A függönymozgató kocsi behelyezése

### 4.1. Az első sínütköző behelyezése

A felrögzített sín végébe helyezze be a sínütközőt úgy, hogy a klipszes fele a sín belseje felé nézzen. Az ütközőt a sínvégtől kb. 100 mm-re tolja be, ezután a rögzítő csavart 10-es villáskulccsal enyhén húzza meg (6. kép).

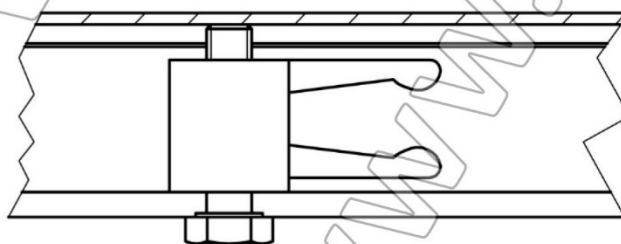

6. kép

#### 4.2. A függőmozgató kocsi befűzése

Az összeállított szerkezetet (a felfüggesztésre csavarozott kocsikkal) a sínbe a nyitott végéről fűzze be úgy, hogy a kocsi kiálló klipszes végei a sínvégek felé nézzenek és a függöny felfüggesztésének akasztókampói Ön felé nézzenek (7. kép). A befűzött szerkezet végét elvágólag húzza a sínütközővel szerelt sín végéig. Ekkor a már beszerelt sínütköző csavarját lazítsa vissza, tolja neki a kocsinak és a végleges pozícióba beállítva húzza meg a rögzítő csavart. (6. kép).

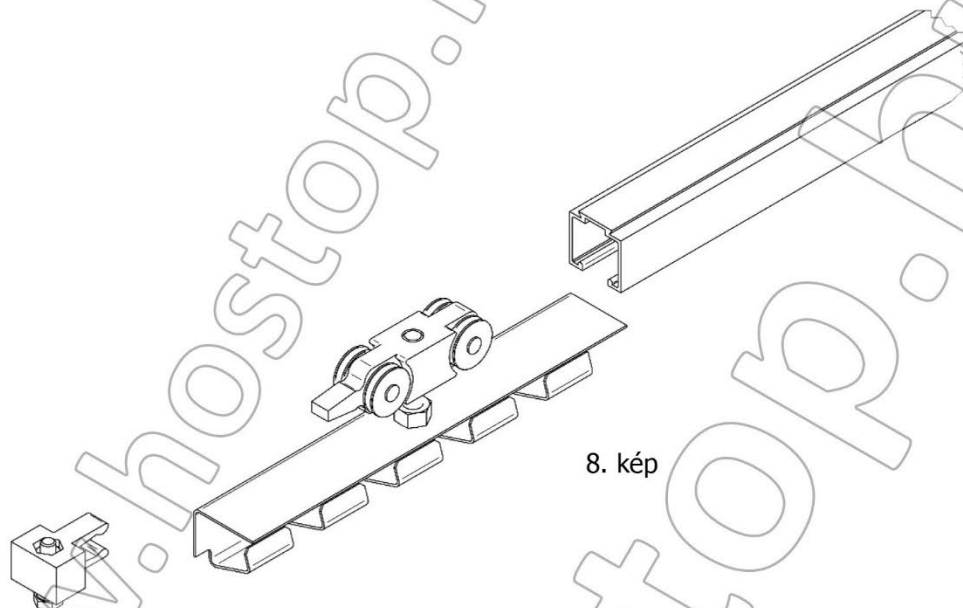

8. kép

#### 4.3. A második sínütköző behelyezése

A befűzött szerkezetet a sín másik végébe húzza át, hogy a vége itt is a sín végével elvágólag legyen. Ekkor a másik sínütközőt az előzőleg leírtak szerint szerelje és rögzítse (9. kép).

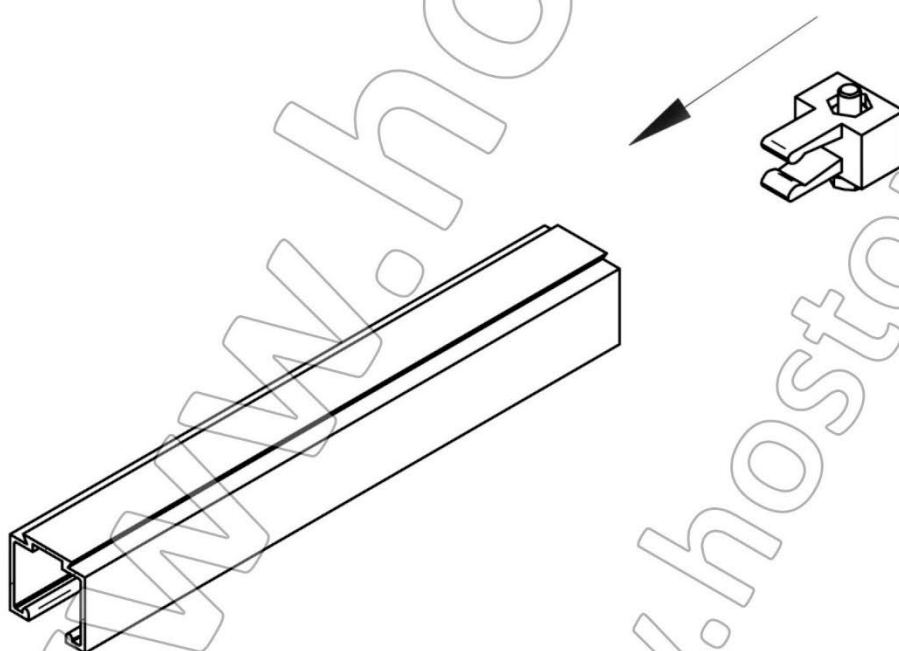

9. kép



**TIPP**

Ha a sinszerkezetet nyílásba szereli, akkor az összeállított függőmozgató kocsit és a sínütközőket a felrögzítés előtt fűzze be a sínbe!

## 5. A szalagok felakasztása

### 5.1. A szalagok felakasztása

A befűzött szerkezeten lévő felfüggesztésre akassza fel a szalagokat. A felfüezett szalagok tetejére lemezpár van szegecselve úgy, hogy a magasabb lemez felől van a szegecs lapos fele, az alacsonyabb lemez felől pedig a szegecs felgyűrődött hátulja. A felakasztást a páratlan számú (1, 3, 5, stb.) szalagokkal kezdje (10-11. kép) úgy, hogy Ön felé nézzen a lemez nagyobbik fele. A páros számú (2, 4, 6, stb.) szalagokat megfordítva akassza (12. kép) úgy, hogy a magasabb lemezek találkozzanak. Ezzel a felakasztással érhető el a leghatásosabb szigetelés (13. kép).

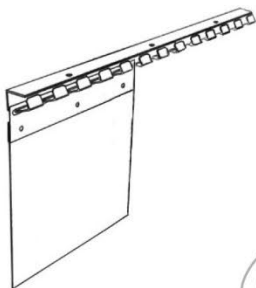

10. kép

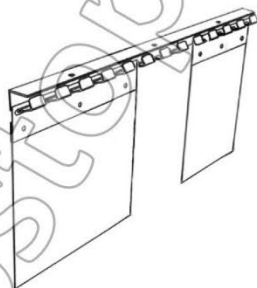

11. kép

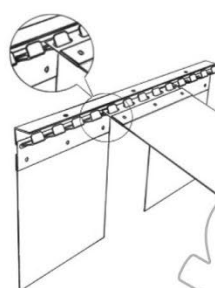

12. kép

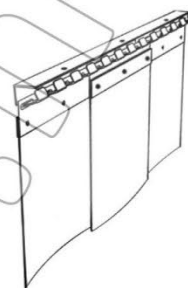

13. kép

A szalagok helyes pozíciója felülnézetből:



### 5.2. A szalagok átfedésének lehetőségei

Az alábbi táblázatban találja, hogy a különböző szalagszélességekhez milyen átfedés mértékek tartoznak, ill. mennyi akasztót kell kihagynia, hogy a szerelendő függöny átfedése kialakuljon.

<p><b>100 mm-es szalag</b></p> <p>18-18 mm átfedés, 2 akasztó kihagyás</p>	
<p><b>150 mm-es szalag</b></p> <p>27-27 mm átfedés, 3 akasztó kihagyás</p>	<p><b>150 mm-es szalag</b></p> <p>68-68 mm átfedés, 1 akasztó kihagyás</p>
<p><b>200 mm-es szalag</b></p> <p>36-36 mm átfedés, 3 akasztó kihagyás</p>	<p><b>200 mm-es szalag</b></p> <p>77-77 mm átfedés, 1 akasztó kihagyás</p>
<p><b>300 mm-es szalag</b></p> <p>54-54 mm átfedés, 5 akasztó kihagyás</p>	<p><b>300 mm-es szalag</b></p> <p>95-95 mm átfedés, 3 akasztó kihagyás</p>

### 5.3. A szalagok aljának utánvágása

A PVC szalagok aljának utánvágása abban az esetben indokolt, ha a felszerelést követően a szalagok alja súrolja a földet. A szalag alja és a padló közötti ideális távolság 15-20 mm.

## 6. Kezelés, karbantartás

### 6.1. A függöny élettartamának növelése

- 6.1.1. A közlekedési utat a nyílás közepére jelölje ki.
- 6.1.2. A PVC-szalaggal érintkező jármű vagy áthaladó rakomány éles részeit kerekítse le.
- 6.1.3. Ha a szalagcsík(ok) véletlenül beakad(nak) a rakományba vagy a kézikocsi és a rakomány közé, akkor azok kiszabadításáig meg kell állítani a rakományt és ne közlekedjen át a függönyön.
- 6.1.4. A sérült szalago(ka)t a javításig helyezze használaton kívül, a sérülést minél hamarabb javítsa ki.
- 6.1.5. A függönyön áthaladó **maximális sebességhatár 5 km/h!**
- 6.1.6. Lehetőség szerint a járművek a függönyre merőlegesen haladjanak át.

### 6.2. A felszerelt függönyről

A függönyhöz használt PVC-szalagok a felszerelést követően a sztatikus hatás miatt egymáshoz tapadhatnak (kivéve az antistatikus anyagból rendelt függöny). A szalagok feltekerve, becsomagolva kerülnek szállításra, ezért felakasztáskor visszapöndörödhetnek, nem lógnak függőlegesen.

Ezek nem jelentenek minőségi problémát, mert a felrögzítést és a használatba vételt követő 6-8 nap múlva megszűnnek.

### 6.3. Tisztítás

Az elhúzó szerkezet részei és a függöny tartósínje különösebb tisztítást nem igényel.

A PVC szalagokat MAGIC Hóstop® függöny tisztítószerrel lehet a leghatékonyabban letakarítani.

A tisztítás lépései: 1. az anyagot tiszta vízzel mossa le. 2. A tisztítószert permetezze közvetlenül a felületre és 1-2 percig hagyja hatni. 3. Puha ronggyal törölje le a szennyeződést. 4. Tiszta vízzel öblítse le a felületet és törölje szárazra. (A fém alkatrészekre került tisztítószert távolítsa el.)

Kerülje az oldószeres tisztítást, mivel mattosodást okozhat! A tisztítás után előfordulhat, hogy a szalagok tapadni kezdenek (kivéve az antistatikus anyagból rendelt függöny), ami egy-két napos használat után szintén megszűnik.

### 6.4. Karbantartás

A függöny különösebb karbantartást nem igényel. A felszerelést követően 1-2 héten belül a szalagcsíkok kiegyenesedése után előfordulhat, hogy a szalagok megnyúlnak, és az aljuk hozzáér a talajhoz. Ebben az esetben szükséges lehet a szalagok aljának ismételt utánvágására. A szalag alja és a padló közötti ideális távolság 15-20 mm. Javasoljuk továbbá az elhúzó szerkezet és a tartósínnek rögzítő csavarjainak évenkénti ellenőrzését, szükség esetén utánhúzását vagy cseréjét, a PVC-szalagok jelentősebb mértékű elkopása vagy koszolódása esetén balesetvédelem miatti csere szükséges.

Az elhúzó szerkezet kocsiainak zárt csapágyazása van, ezért azok utánzsírása nem szükséges.

### 6.5. Szalagtárolás

Amennyiben a függönnyt csak a téli vagy a nyári szezonban használja, akkor a felfüggesztés lehetővé teszi a szalagok leakasztását. A használaton kívüli időszakban ajánljuk, hogy a nyílás két szélére akassza ki vagy a raktárban egy szabad falfelületre akassza félre a szalagcsíkokat. Az így függőlegesen tárolt szalagok a visszaakasztást követően egyenesek maradnak. Amennyiben nincsen lehetősége erre a tárolási módra, akkor elsősorban polc tetejére fektesse vagy minél nagyobb átmérőjűre tekerje fel a szalagcsíkokat, hogy a visszaakasztást követően hamar kiegyenesedjenek.



**TIPP**

Tárolási helytakarékoság miatt, nem javasoljuk a szalagcsíkokat feltekerve tárolni, mert előfordulhat, hogy visszaakasztást követően nem egyenesednek ki a felakasztott függöny szalagjai. Ha függőleges vagy vízszintes pozícióban tárolja a szalagokat hosszabb élettartamú lesz a függöny!

## 6.6. Javítás

Jótállási időn belül a rendeltetés szerinti használat mellett adódó hibákat a gyártó térítésmentesen, jótállási időn túli vagy rendeltetéstől eltérő használat miatti hibákat térítés ellenében javítja. A hiba jellegétől függően a javítás a helyszínen vagy a gyártó telephelyén történik.

## 7. Biztonságtechnikai előírások

- 7.1. A megfelelő átláthatóság miatt biztosítsa a függöny rendszeres tisztítását. Javasoljuk a heti legalább egyszeri tisztítást és legalább kéthetenkénti teljes takarítást.
- 7.2. Az elhúzható sínszerkezet, a felfüggesztő sín, a lemezpár vagy a szalag megsérülése vagy meghibásodása esetén a hiba elhárításáig a függönnyt használni tilos! Javításig a szalagokat akassza le.
- 7.3. A függönyön áthaladó **maximális sebességhatár 5 km/h!**
- 7.4. A függönnyt szerelő, üzemeltető és karbantartó dolgozókat oktassa ki a Használati útmutatóban foglaltakról.

## 8. Gyártói garancia

8.1. A Hóstop® függönyökre üzemszerű használat, a jelen szerelési, kezelési, karbantartási útmutató pontjaiban foglaltak betartása esetén cégünk a leszállítástól számított 60 hónapig jótállást vállal.

### 8.2. Jótállást kizáró okok:

- 8.2.1. Beépítési feltétel hiánya vagy megsértése.
- 8.2.2. A PVC-szalag, a tartósín és/vagy elhúzható sínszerkezet mechanikai sérülése, kopása.
- 8.2.3. Helytelen szerelés, a szerelési útmutatóban foglaltak be nem tartása.
- 8.2.4. Helytelen kezelés vagy karbantartás be nem tartása.
- 8.2.5. A „Biztonságtechnikai előírások” be nem tartása.

Az esetleges észrevételeket vagy hibabejelentést a vevőszolgálatunkra kérjük eljuttatni.

## 9. Hulladékkezelés



A Hóstop® termékek nagymértékben újrafelhasználható anyagokból készülnek. Az újrafelhasználás előtt az anyagokat gondosan szét kell válogatni. A Hóstop-Plastika Kft. nagy erőfeszítéseket tesz környezetünk megóvása érdekében, ezért a termékek elhasználódott alkatrészeit újrahasznosítás céljából visszaveszi. A részletekkel kapcsolatban érdeklődjön vevőszolgálatunkon.

A csomag tartalma (egy függönyre vonatkozóan):

- Eloxált alumínium elhúzható sínszerkezet, a szerelési tartozékokkal együtt
- Galvanizált vagy rozsdamentes acél tartósín
- PVC-szalagok galvanizált vagy rozsdamentes acél lemezpárral szerelve
- A rögzítéshez szükséges csavarok (opcionális tétel – külön rendelés alapján)



### HÓSTOP-PLASTIKA Kft.

Címünk: 1112 Budapest, Kőérberki út 36.

Telefon: (1) 246 8393, 70 211 4921  
www.hostop.hu    www.hostopshop.hu  
info@hostop.hu